



リサイクルスクリーン

# NRE Series

機械全てをパーツ化!!  
全く新しい発想のもとに開発



NRE352B

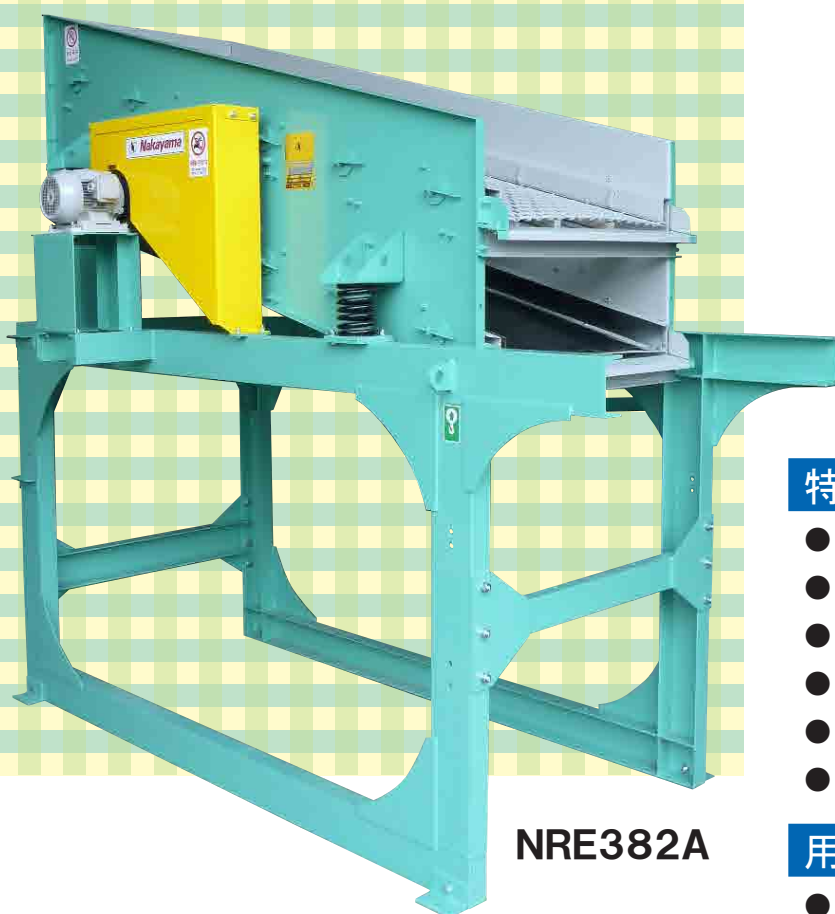

NRE382A

## 特長

- 全てがパーツ化された組立式スクリーン
- 組立マニュアルを見て誰にでも簡単にできる
- 軽量だから移動が簡単
- コッタ式クランピング採用で、網の交換が容易
- 後部点検窓付で下段網の点検が容易
- 大幅な動力低減を図った

## 用途

- コンクリート・アスファルト廃材 ● 切削材
- 碎石 ● 川砂利 ● 真砂 ● 改良土・ガラス・瓦
- その他（解体現場・ゴルフ場・農場・造園）

礎を誠で拓く技術の

中山鉄工所

NAKAYAMA IRON WORKS, LTD.

# リサイクルスクリーン NRE Series

NSR型スクリーンとして多くの実績をもつナカヤマが全く新しい発想で開発した組立式スクリーン。

本機は全てがパーツという考えのもとに、オールボルト・コッタによる組立で、マニュアルを見れば組立は誰にでもできる簡単さ。フレーム側板であっても、部品として交換できます。

NREは電動タイプ。NREHは油圧タイプ。

## ■外形図

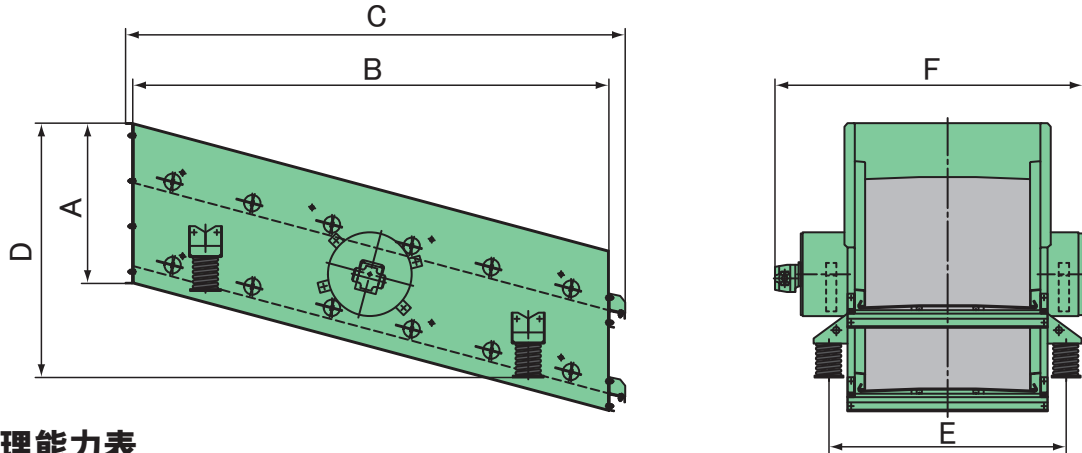

## ■仕様・処理能力表

型 式	スクリーン面寸法 幅×長さ(mm)	傾斜 角度 (度)	最大 供給寸法 (mm)	所要 動力 (kW)	油 量 (ℓ/min)	標準 処理能力 (t / h)	総質量 (t)	外形寸法					
								A	B	C	D	E	F
NRE 352B	900×1500	12°	80	1.5	-	5~ 80	0.45	705	1460	1580	960	1150	1580
NREH352B	900×1500			-	18.5	5~ 80	0.45	705	1460	1580	960	1150	1500
NRE 382A	900×2400	15°	80	2.2	-	5~120	0.65	780	2310	2430	1240	1240	1670
NREH382A	900×2400			-	18.5	5~120	0.65	780	2310	2430	1240	1240	1540
NRE 4101	1200×3000			5.5	-	5~180	0.85	380	2880	3320	1080	1600	2060
NRE 4102	1200×3000			5.5	-	5~180	1.1	890	2880	3020	1340	1600	2060
NRE 4122	1200×3600					5~200	1.3	890	3460	3600	1450	1600	2060

■仕様・寸法などは改良のため予告なく変更することがあります。

## ■ユニット寸法図

### HV35E (電動タイプ) HVH35E (油圧タイプ)

- 路盤材生産に適している
- 移動に適している
- コンベヤは2基 (オプション)

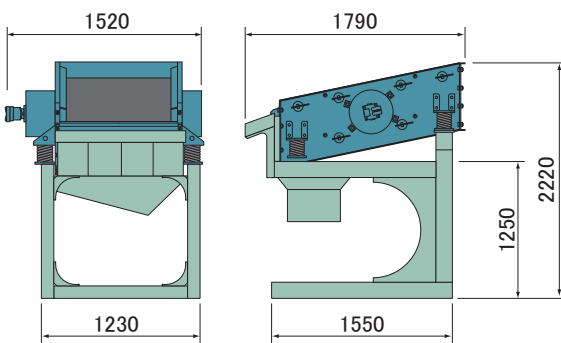

### HVH35E (油圧タイプ)

### HV35F (電動タイプ) HVH35F (油圧タイプ)

- 単粒品選別に適している
- 切替も可能で路盤材生産もできる
- コンベヤは3基 (オプション)

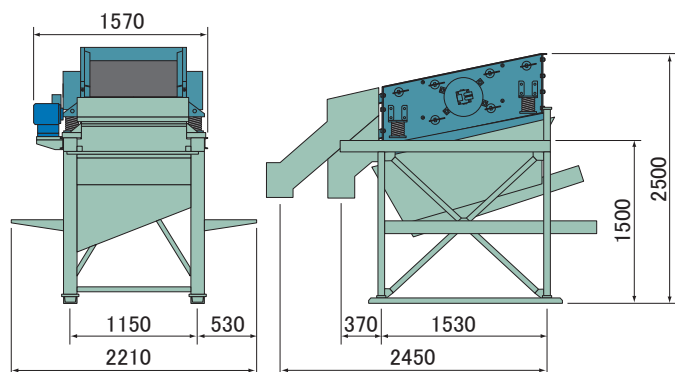

### HV35F (電動タイプ)

(注) 当社に断り無く、本書に記載された事項、図面を転載しての使用はご遠慮下さい。



**安全に関するご注意**：正しく安全にお使いいただくために、ご使用前に必ず「マニュアル」をお読みください。



株式会社 **中山鉄工所**

本 社 ・ 工 場 〒843-0001 佐賀県武雄市朝日町大字甘久2246-1  
TEL:0954-22-4171(代) FAX:0954-23-0691  
本社部品メンテナンスセンター TEL:0954-22-4176 FAX:0954-22-4383

[www.ncjpn.com](http://www.ncjpn.com)

東 京 支 店 TEL:03-6662-4135(代) FAX:03-6662-4174  
大 阪 支 店 TEL:072-672-4551(代) FAX:072-672-4555  
名 古 屋 営 業 所 TEL:052-523-0555(代) FAX:052-529-1176  
広 島 営 業 所 TEL:082-877-6700 FAX:082-877-0472  
仙 台 出 張 所 TEL:022-388-7233 FAX:022-388-7234  
シ ン ガ ポ ル 駐 在 事 務 所 PHONE:(65)6222-3538 FAX:(65)6222-3538

